

PEDRO GALERA ANDREU
Universidad de Jaén

ARQUITECTURA Y CIUDAD EN EL FRANCISCANISMO

Resumen: Desde casi los inicios de la Orden franciscana, los conventos se fueron construyendo no muy alejados de los núcleos poblacionales, para terminar convertidos en polos de expansión urbana. Son destacables en estas fundaciones el apoyo real y el ciudadano, frente al de la nobleza, aunque muchos de sus miembros decidieran establecer en ellas sus panteones. La tipología de los conventos no es ajena al decoro exuberante de sus recintos, más por pragmatismo que por observancia y aplicación del purismo de la regla. Esta sintomatología alejada de las constantes de “pobreza y humildad” se hace palpable en los ejemplos conventuales de Priego y Baeza, y sobre todo en la América hispana, especialmente en Nueva España, en donde se exterioriza la rica ornamentación permeable también a las tradiciones plásticas y culturales de la población originaria.

Palabras claves: Orden franciscana, expansión urbana, decoro exuberante, profusa ornamentación pictórica y escultórica, misión catequizadora, fines didácticos.

ARCHITECTURE AND THE CITY IN FRANCISCANISM

Abstract: Almost from the beginnings of the Franciscan Order, the building of convents took place not very far from nuclei of population, eventually themselves becoming centres of urban expansion. In these foundations it is possible to highlight support by both royalty and the citizenry, as opposed to by the nobility, even though many members of this last group decided to establish their pantheons within the convents. The typology of the convents is not unrelated to the exuberant decoration of their premises, out of pragmatism more than observance and the application of the purism of the Rule. This symptomatology removed from the constants of “poverty and humility” becomes palpable in the examples of convents in Priego and Baeza, and above all in Hispanic America, particularly in New Spain, where there is an externalisation of rich ornamentation which is also permeable to the cultural traditions and those in the plastic arts of the indigenous population.

Keywords: Franciscan Order, urban expansion, exuberant decoration, profuse ornamentation pictorial and sculptural, catechetical mission, educational aims.

El peso de las órdenes religiosas en la historia universal y de manera particular en lo que hoy tanto se insiste: la construcción de la identidad europea –occidental, por extensión- ha generado tal cantidad de conventos y monasterios, que pese a las cuantiosas pérdidas también sufridas, permiten todavía reconocer su huella indeleble en muchas ciudades y núcleos menores del llamado “Viejo Mundo” y aún más si cabe en la ordenación territorial del “Nuevo” descubierto y colonizado por España. Lógico, por tanto, es que haya generado una abundante bibliografía,¹ dentro de la cual la relativa a

¹ El tema de la arquitectura de las Órdenes religiosas, el reconocimiento ya en sí de su existencia, ha generado amplio debate y la consecuente producción bibliográfica. De manera selectiva, es fundamental el estudio de BRAUNFELS, Wolfgang, *Arquitectura monacal en Occidente*, Barcelona, Barral, 1975; ROMANINI, Angiola Maria, “L’architettura degli ordini mendicanti: nuove prospettive di interpretazione” *Storia della Città. Rivista Internazionale*, 9, 1978, págs.5-15; NUÑEZ RODRIGUEZ, Manuel, “La arquitectura de las órdenes mendicantes en la Edad media y la realidad de la “devotio moderna”, *Archivo Iberoamericano*, 49, 1989, págs.. 123-140; CUADRADO SÁNCHEZ, Marta, “Arquitectura de las órdenes

la arquitectura franciscana ocupa un papel relevante.²

Hablar de arquitectura franciscana pasa inexorablemente por la necesidad de referirla al medio urbano al que, como orden mendicante, quiso el santo de Asís unir tanto por ser campo prioritario de misión evangélica, cuanto por la humildad implícita en la acción de mendigar, virtud tan fundamental para la orden. Por este motivo hemos querido en esta sección del Congreso prestar especial atención a este hecho sin olvidar, lo que es obvio, a los aspectos más estrictamente arquitectónicos e histórico-arquitectónicos, que comprenden desde las fundaciones a las tipologías de edificación, maestros y arquitectos o materiales, siempre en la dimensión geográfica universal. Aunque en un principio hubo una tendencia a instalarse en pleno campo por la inercia de la tradición monacal en el Medievo, nunca lo hicieron a una distancia larga de la ciudad, para muy pronto buscar el asentamiento tangencial a las murallas (la corriente denominación en Italia del convento “fuori di mura”, para distinguirlos de los de “dentro”, que irrumpirían con la Edad Moderna). Un posicionamiento muy elocuente de la ósmosis entre la exigencia de la subsistencia vital y espiritual abocada a la escena pública y la observancia de la regla conventual, pero que acabaría teniendo una repercusión trascendente en la historia de las ciudades en la medida que la popularidad franciscana convertiría a sus conventos en polos de expansión urbana. Fenómeno bien estudiado en Italia por Enrico Guidoni y perceptible de igual modo en nuestro entorno.³

mendicantes”, *Cuadernos de Arte Español*, 86, 1993; VILLETTI, Gabriela, *Studi sull'edilizia degli ordini mendicanti: Un quadro generale dell'edilizia mendicante attraverso le grande chiese*, Roma, Gangemi editore, 2003

² Igualmente, el acervo bibliográfico es abundante, con una lógica y especial referencia a Italia, del que destacaríamos el trabajo pionero de THODE, Henry, *Saint François d'Assise et les origines de l'art de la Renaissance en Italie*, París, 1909 (ed. Italiana, Roma, Donzelli ed., 1993) o el más reciente volumen de las Actas del Congreso específico: *Lo spazio dell'umiltà: Atti del Convegno di studi sull'edilizia dell'ordine dei Minori*, Fara-Sabina, 1984. Para el caso español contamos con la tesis doctoral de CASTILLO UTRILLA, María José, *Arquitectura franciscana en España desde su fundación hasta el siglo XVI*, Universidad de Sevilla, 1973; IDEM., “Tipología de la arquitectura franciscana española desde la Edad Media al >Renacimiento”, *Actas del XXIII Congreso Internacional de Historia del Arte*, Granada, 1976, T. 1. págs.,323-328. De otra Tesis afín, CUADRADO SÁNCHEZ, Marta, “arquitectura franciscana en España (siglos XIII y XIV)”, *Archivo Iberoamericano*, 51, 202-203, 1991, págs.. 15-70 y 203-204, págs.. 479-552. Esta revista, exponente del centro de investigación de estudios franciscanos, contiene el más amplio conjunto de trabajos monográficos sobre el tema recogidos hasta esa fecha por MARTÍNEZ DE VEGA, María Elisa, “Los conventos observantes en el Archivo Iberoamericano”, *Cuadernos d Historia Moderna*, 18, 1997, págs.. 171-190.. Además, GRAÑA CID, M^a del Mar (ed.), *El franciscanismo en la Península Ibérica. Balance y perspectivas*. Barcelona, 2005. GARCÍA ROS, Vicente, *Los franciscanos y la arquitectura: De San Francisco a la exclaustación*. Madrid, Asís, ed., 2000; GARCÍA ORO, José, *Los franciscanos en España: historia de un itinerario religioso*. Santiago de Compostela, 2006. En 1995 se realizó la VI Semana de Estudios Medievales de Nájera dedicada al franciscanismo con el título *Espiritualidad y Franciscanismo* (GARCÍA TURZA, J.; GARCÍA DE CORTÁZAR Y RUIZ DE AGUIRRE, J.A. Eds.), Logroño, Instituto de Estudios Riojanos, 1996, entre cuyas contribuciones son de destacar, MARTÍNEZ DE AGUIRRE, Javier, “Espiritualidad franciscana y arquitectura gótica: del recelo a la revitalización”, págs.. 11-132; CUADRADO SÁNCHEZ, Marta, “Un nuevo marco socio espacial: emplazamiento de los conventos mendicantes en el plano urbano”, págs.. 101-110; RODRÍGUEZ NUÑEZ, Clara, “El conventualismo femenino: las clarisas”, págs.. 87-100. Asimismo la celebración desde 1995 de los Cursos de Verano de Priego de Córdoba, dirigidos por Manuel PELÁEZ DEL ROSAL con el título de *El Franciscanismo en Andalucía* aportan en cada uno de los volúmenes publicados una importante contribución al tema.

³ GUIDONI, Enrico, “Città e ordini mendicante. Il ruolo dei conventi nella crescita in ella progettazione urbana nei secoli XIII e XIV”, *Quaderni Medievali*, 4, 1977; Idem. *L'arte di progettare le città. Italia e Mediterraneo dal medioevo al settecento*, Roma, Kappa, 1992, en especial el cap. “L'espansione urbanistica di Rieti nel XIII secolo e le città nuove di fondazione angioina”. Para España ver CUADRADO SÁNCHEZ, nota 2.

El franciscanismo: Identidad y poder. Congreso Internacional (2015), 87-96. ISBN: 978-84-938148-7-8

En relación con la fuerte presencia urbana de las órdenes mendicantes está el apoyo o favor del que gozaron por parte de la realeza, quienes siempre tuvieron en la ciudad un aliado natural frente a la nobleza de signo feudal. Resulta muy significativa la preferencia observada por los monarcas castellanos en su política fundacional de establecimientos religiosos seguida en las ciudades conquistadas al Islam, a favor de franciscanos y dominicos. A partir de aquí, la nobleza local pronto continuó con el mismo empeño, bien fuera a través de nuevas fundaciones patrocinadas por ellos o de adiciones a aquellos de fundación real con dotaciones de capillas, siempre con un destino funerario. Así se da el caso, por ejemplo, del convento de San Francisco de Jaén, de fundación real en 1354, se convertirá en un auténtico panteón de la nobleza, no solo porque la capilla mayor fuera del patrocinio D. Antonio de Mendoza, Camarero de Carlos V, sino porque desde antiguo la capilla de San Luis fue el espacio de enterramiento de los nobles víctimas de la guerra contra el reino nazarí e incluso lo fue temporalmente de los hijos de Sancho IV.⁴

En cuanto a la arquitectura, sin apartarse de los rasgos comunes a la estructura claustral inherente a la vida monástica, la historiografía tradicional ha hecho un lugar común de la idea de pobreza tan inseparable de los principios básicos de San Francisco, significativamente llamado “il poverello”. Sin embargo tal característica no concuerda siempre con los resultados que vemos ante nuestros ojos. Ciertamente que las célebres normas del Capítulo General de Narbona de 1260, repetidas y observadas en siglos posteriores, de rechazo a los abovedamientos de crucería para las naves (no así para el presbiterio), de las vidrieras coloreadas y de las torres campanarios, se observaron en muchos casos y durante mucho tiempo, de modo que todavía la modesta espadaña y la techumbre de madera para el buque de la iglesia constituyen claros signos de rápida identificación, pero no puede obviarse que los patrocinios regioes y de nobles difícilmente iban a renunciar al “decoro” propio de su estatus social. Conocida es la anécdota de la reina Isabel la Católica ante la obra de San Juan de los Reyes de Toledo: una “nonada”, de una iglesia que su constructor estimaba en 200.000 ducados. Por otra parte se hace evidente que con el explosivo crecimiento de la orden el aumento del número de frailes en cada comunidad por fuerza exigía construcciones de envergadura, máxime cuando en la vida de dichas comunidades se impuso el aislamiento en la celda individual, que quedaban lejos de aquellas sencillas cabañas de madera que postulaba el santo de Asís y el consiguiente abandono del rechazo a la propiedad de inmuebles igualmente preconizado por san Francisco.

El pragmatismo ha sido en la práctica una norma segura en la orden seráfica, siempre atenta además al acercamiento de formas y modos culturales del medio en el que se instalan. Así, en la Alhambra de Granada no tuvieron mayor dificultad en acomodar su convento al palacio nazarí que le fue dado por los reyes, hoy Parador de Turismo, cuya capilla mayor de la iglesia donde fuera depositado el cuerpo de la reina Isabel antes de su traslado a la Capilla Real, conserva aún la rica decoración islámica originaria. En las construcciones de nueva planta las tipologías de las iglesias adoptan

⁴ GALERA ANDREU, Pedro a., “El convento de San Francisco de Jaén”, en PELÁEZ DEL ROSAL, Mnuel (ed.) *III Curso de Verano. El Franciscanismo en Andalucía*, Córdoba, Cajasur, 1999, p’gs. 125-136. Más noticias sobre este convento y en general sobre las órdenes mendicantes en Jaén en la Tesis Doctoral, en prensa, de SERRANO ESTRELLA, Felipe, *Órdenes mendicantes y ciudad. El patrimonio conventual de Jaén en la Edad Moderna*.

las comunes a otras órdenes regulares y seculares, aunque con amplio predominio de la nave única, con o sin capillas hornacinas, ausencia de transepto por lo general. El presbiterio o capilla mayor puede optar entre la planta poligonal o la cuadrada, siempre abovedada, en tanto que la nave tiende a cerrarse con armadura de madera de tradición morisca o mudéjar, particularmente en el sur de la península ibérica, en Canarias y en América. En resumen, fieles a la época y al lugar, es decir, adaptados al contexto histórico en cada momento, fueron góticos con todas sus variantes regionales durante la Baja Edad Media, en la misma medida que siguieron el lenguaje de las formas renacentistas, incluidas por supuesto las propuestas contrarreformistas, como tampoco renunciaron más tarde a los espacios adheridos en el barroco y a su ornato, del que puede ser excelente ejemplo la iglesia de este convento de Priego de Córdoba, sede de este Congreso.

Para corroborar lo expuesto mostraré el asentamiento franciscano en esta otra sede del Congreso, la ciudad de Baeza, a través de dos conventos, el de San Antonio y el de San Francisco, el primero de la orden femenina y el segundo masculina. Ambos situados fuera de las murallas. El primero, de San Antonio, de fundación más moderna, data de mediados del siglo XV,⁵ y se halla algo más distante del centro histórico, en el denominado Ejido, donde le fue asignado por el concejo de Baeza un amplio solar con la confianza de que se convertiría en un importante incentivo para la expansión urbana, como así fue. Arquitectónicamente, claustro e iglesia responden a formas híbridas de un gótico tardío y un primer renacimiento, si bien alterado en su construcción por intervenciones modernas, lo que supuso, por ejemplo, la pérdida de la armadura con que se cubría la única nave del templo. La portada de la iglesia muestra una ingenua composición de balbuciente lenguaje al “romano”, que se despliega con mayor seguridad y opulencia en la bóveda acasetonada del presbiterio.

El convento de San Francisco, situado en el arrabal norte de la ciudad, colación de San Andrés, es fundación más antigua (1227),⁶ el mismo año de la toma por Fernando III, pero arruinado, fue reconstruido en el siglo XVI, que bajo el patronazgo de Diego de Benavides, señor de Jabalquinto, hizo de la capilla mayor un suntuoso panteón, construido por el mejor arquitecto del momento, Andrés de Vandelvira, que pese a su ruina, es de los grandes hitos de la arquitectura renacentista española, considerada por su hijo Alonso en el célebre *Libro de Cortes de Piedra*, “como la más bien ordenada y adornada que hay en nuestra España”.⁷ Se cumple aquí otra prueba del interés de la nobleza por vincularse “in eternum” a la orden seráfica por medio de las capillas funerarias, pero con la consecuente imposición del decoro que contraviene al espíritu de la pobreza.

Por último, hemos de referirnos a la fuerte presencia de los franciscanos en América y en particular en la Nueva España, representada en esta reunión científica por una buena representación de colegas de México, país en que desde el primer momento

⁵ SERRANO ESTRELLA, Felipe, “El monasterio de san Antonio”, en MORAL JIMENO, M^a F (Coord.), *Baeza, arte y patrimonio*, Jaén 2010, pág. 262-265

⁶ CRUZ CABRERA, Policarpo, *Patrimonio arquitectónico y urbano en Baeza (s. XVI-XVIII)*, Granada, Universidad, 1999, pág. 258. También CÓZAR MARTÍNEZ, Fernando de, *Noticias y documentos para la historia de Baeza*, Jaén 1884 (Ed. Facs. Granada, 2006), págs. 491-193.

⁷ BARBÉ COQUELIN DE LISLE, Geneviève, *El tratado de arquitectura de Alonso de Vandelvira*. Albacete, Caja de Ahorros de Albacete, 1977.

de la conquista se hizo presente la orden con gran peso. Si venimos insistiendo en la importancia de la adaptación al medio por parte de los asentamientos seráficos, en pocos sitios como allí han dejado la mejor huella. La amplitud de los atrios con las capillas posas y las capillas abiertas, constituyen importantes innovaciones justificadas por la misión catequizadora llevada a cabo. La amplitud y escala de las iglesias, donde se hacen más frecuentes las torres que en España, la riqueza e importancia de la ornamentación, tanto pictórica como escultórica, con fines didácticos, pero donde se hacen permeables también a las tradiciones plásticas y culturales de la población originaria, son el mejor testimonio de un pragmatismo guiado por el afán de hacer de la iglesia la reiterada idea de la Jerusalén Celeste, la Casa de Dios en la tierra, y de su claustro la sencilla imagen de los “edificiis temperatis et humilibus” que preconizaban los primeros capítulos de la Orden de Asís⁸.



⁸ MARTÍNEZ DE AGUIRRE, Javier, op. cit., pág. 116.

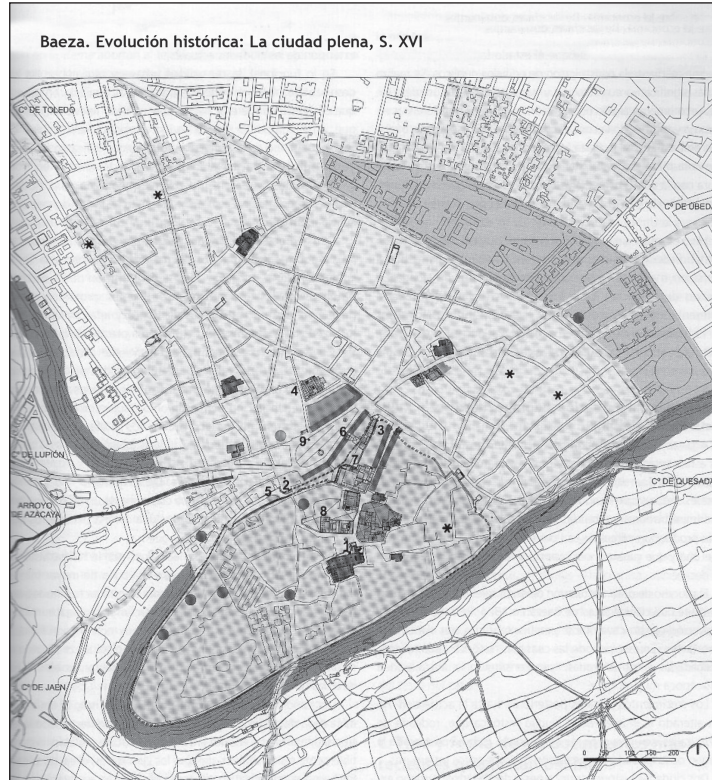

Convento de San Antonio



Portada iglesia del Convento de S. Antonio



Interior iglesia de S. Antonio



*Convento de San Francisco.
Fachada de comienzos del s.XVII*



*Capilla Mayor de la iglesia de S. Francisco
Ca. 1560. A. de Vandelvira*



Reconstrucción de la Capilla Mayor (1986)

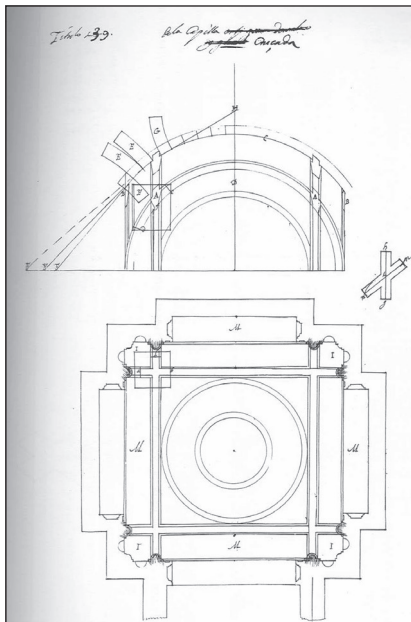

*“Capilla Cruzada” (Alonso d Vandelvira,
“Libro de Cortes de Piedra”*



Baeza. Couvent San Francisco.
Capilla mayor, restitution d'après Lechuga, 1974.



Grabado de Parcerisa para el libro de Pi y Margall, "Bellezas de España"



Cabecera panteón de la familia Benavides en la capilla Mayor de S. Francisco



Claustro del convento de S. Francisco, hoy hotel

Hereditos

OTRAS PUBLICACIONES

"El Congreso internacional sobre el Franciscanismo en la península Ibérica. El Viaje de San Francisco de Asís (1212-2012)", Vol. I
ISBN: 978-84-8005-550-7 y su legado (1212-2012)", Vol. II
ISBN: 978-84-8005-551-4

"El Congreso internacional sobre el Franciscanismo en la península Ibérica. El Viaje de San Francisco de Asís (1212-2012)", Vol. II
ISBN: 978-84-8005-551-4

Fray Alonso Gregorio de Escobedo
"La Florida" (Introducción de Hermenegildo Zamora Jamburina)
ISBN: 978-84-8005-112-2

María del Mar Graña Cid
"El Franciscanismo y la sexualidad femenina en la construcción sociopolítica ultramarina hispanoamericana" (Córdoba, siglos XIII-XVI)
ISBN: 978-84-8005-113-9

Trujillo Ortiz Alameddó y Wiza
"El Franciscanismo en el mundo
de Fernando VII e Isabel II"
ISBN: 978-84-9381485-4

Concepción Abad Castro-María Luisa Martín Anson
"El Franciscanismo en el mundo. San Francisco de Asís y el mundo hispanoamericano"
ISBN: 978-84-8384-388-2 (B. UAM)

Aurora Boudas Lluvia, o/m
"El Franciscanismo a Catalunya. Historia,
ISBN: 978-84-99597-52-7

Motivo de la cubierta:
Arquería baja y alta del claustro restaurado del antiguo Convento de San Francisco de Priego de Córdoba

Motivo de la contracubierta:
Patente de 2015

Correspondencia, comunicaciones y pedidos:
Asociación Hispánica de Estudios Franciscanos
Compás de San Francisco, 15
14080 Priego de Córdoba (España)

Apartado postal 188
14080 Córdoba (España)

Correo electrónico: mpelaez@uao.es
Teléfono: 957-487164 - Móvil: 608-66-41-46
<http://franciscanismoandalucia.blogspot.com.es>
www.ahe.es

MANUEL
PELÁEZ
DEL ROSAL

EL FRANCISCANISMO: IDENTIDAD Y PODER

2016



2016

Dirección y Edición
MANUEL PELÁEZ DEL ROSAL

**EL FRANCISCANISMO:
IDENTIDAD Y PODER**

Libro homenaje
al P. Enrique Chacón Cabello, o/m

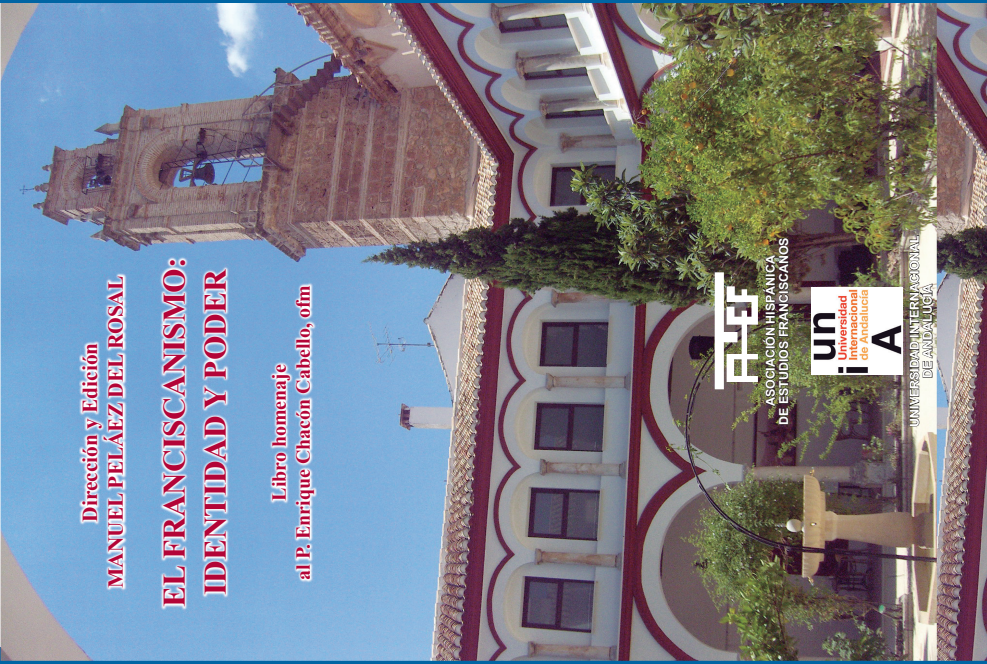

FFEF
ASOCIACIÓN HISPÁNICA
DE ESTUDIOS FRANCISCANOS

UN
i
A
Universidad
Internacional
de Andalucía

UNIVERSIDAD INTERNACIONAL
DE ANDALUCÍA

CURSOS DE VERANO Y CONGRESOS
Director y Editor: M. Peláez del Rosal
COLECCIÓN DE ACTOS

Acta 1 (1989)
84-93212165-7-5 (1997). I. Curso de verano
"El Franciscanismo en Andalucía"

Acta 2 (1996)
84-93212165-8-5 (1998). II. Curso de verano
"San Francisco en la Historia y en el Arte Andaluz"

Acta 3 (1997)
84-93212165-9-5 (1999). III. Curso de verano
"San Francisco en la Cultura y en la Historia del
Arte Español"

Acta 4 (1998)
84-93212165-10-5 (2000). IV. Curso de verano
"San Francisco en la Cultura Andaluza e
Hispanoamericana"

Acta 5 (1999)
84-93212165-11-5 (2001). V. Curso de verano
"San Francisco en la Cultura y en la Historia del
Arte Español"

Acta 6 (2000)
84-93212165-12-5 (2002). VI. Curso de verano
"San Francisco en la Historia, Arte y Cultura
Española"

Acta 7 (2001)
84-93212165-13-5 (2003). VII. Curso de verano
"San Francisco en la Historia, Arte y Cultura
Española"

Acta 8 (2002)
84-93212165-14-5 (2004). VIII. Curso de verano
"San Francisco en la Historia, Arte y Cultura
Española"

Acta 9 (2003)
84-93212165-15-5 (2005). IX. Curso de verano
"San Francisco en la Historia, Arte y Cultura
Española"

Acta 10 (2004)
84-93212165-16-5 (2006). X. Curso de verano
"San Francisco en la Historia, Arte y Cultura
Española"

Acta 11 (2005)
84-93212165-17-5 (2007). XI. Curso de verano
"San Francisco en la Historia, Arte y Cultura
Española"

Acta 12 (2006)
84-93212165-18-5 (2008). XII. Curso de verano
"San Francisco en la Historia, Arte y Cultura
Española"

Acta 13 (2007)
84-93212165-19-5 (2009). XIII. Curso de verano
"San Francisco en la Historia, Arte y Cultura
Española"

Acta 14 (2008)
84-93212165-20-5 (2010). XIV. Curso de verano
"San Francisco en la Historia, Arte y Cultura
Española"

Acta 15 (2009)
84-93212165-21-5 (2011). XV. Curso de verano
"San Francisco en la Historia, Arte y Cultura
Española"

Acta 16 (2010)
84-93212165-22-5 (2012). XVI. Curso de verano
"San Francisco en la Historia, Arte y Cultura
Española"

Acta 17 (2011)
84-93212165-23-5 (2013). XVII. Curso de verano
"San Francisco en la Historia, Arte y Cultura
Española"

Acta 18 (2012)
84-93212165-24-5 (2014). XVIII. Curso de verano
"San Francisco en la Historia, Arte y Cultura
Española"

Acta 19 (2013)
84-93212165-25-5 (2015). XIX. Curso de verano
"San Francisco en la Historia, Arte y Cultura
Española"

Acta 20 (2014)
84-93212165-26-5 (2016). XX. Curso de verano
"San Francisco en la Historia, Arte y Cultura
Española"

Acta 21 (2015)
84-93212165-27-5 (2017). XXI. Curso de verano
"San Francisco en la Historia, Arte y Cultura
Española"

Acta 22 (2016)
84-93212165-28-5 (2018). XXII. Curso de verano
"San Francisco en la Historia, Arte y Cultura
Española"

Acta 23 (2017)
84-93212165-29-5 (2019). XXIII. Curso de verano
"San Francisco en la Historia, Arte y Cultura
Española"

Acta 24 (2018)
84-93212165-30-5 (2020). XXIV. Curso de verano
"San Francisco en la Historia, Arte y Cultura
Española"

Acta 25 (2019)
84-93212165-31-5 (2021). XXV. Curso de verano
"San Francisco en la Historia, Arte y Cultura
Española"

Acta 26 (2020)
84-93212165-32-5 (2022). XXVI. Curso de verano
"San Francisco en la Historia, Arte y Cultura
Española"

Acta 27 (2021)
84-93212165-33-5 (2023). XXVII. Curso de verano
"San Francisco en la Historia, Arte y Cultura
Española"

Acta 28 (2022)
84-93212165-34-5 (2024). XXVIII. Curso de verano
"San Francisco en la Historia, Arte y Cultura
Española"

Acta 29 (2023)
84-93212165-35-5 (2025). XXIX. Curso de verano
"San Francisco en la Historia, Arte y Cultura
Española"

Acta 30 (2024)
84-93212165-36-5 (2026). XXX. Curso de verano
"San Francisco en la Historia, Arte y Cultura
Española"

Acta 31 (2025)
84-93212165-37-5 (2027). XXXI. Curso de verano
"San Francisco en la Historia, Arte y Cultura
Española"

Acta 32 (2026)
84-93212165-38-5 (2028). XXXII. Curso de verano
"San Francisco en la Historia, Arte y Cultura
Española"

Acta 33 (2027)
84-93212165-39-5 (2029). XXXIII. Curso de verano
"San Francisco en la Historia, Arte y Cultura
Española"

Acta 34 (2028)
84-93212165-40-5 (2030). XXXIV. Curso de verano
"San Francisco en la Historia, Arte y Cultura
Española"

Acta 35 (2029)
84-93212165-41-5 (2031). XXXV. Curso de verano
"San Francisco en la Historia, Arte y Cultura
Española"

Acta 36 (2030)
84-93212165-42-5 (2032). XXXVI. Curso de verano
"San Francisco en la Historia, Arte y Cultura
Española"

Acta 37 (2031)
84-93212165-43-5 (2033). XXXVII. Curso de verano
"San Francisco en la Historia, Arte y Cultura
Española"

Acta 38 (2032)
84-93212165-44-5 (2034). XXXVIII. Curso de verano
"San Francisco en la Historia, Arte y Cultura
Española"

Acta 39 (2033)
84-93212165-45-5 (2035). XXXIX. Curso de verano
"San Francisco en la Historia, Arte y Cultura
Española"

Acta 40 (2034)
84-93212165-46-5 (2036). XL. Curso de verano
"San Francisco en la Historia, Arte y Cultura
Española"

Acta 41 (2035)
84-93212165-47-5 (2037). XLI. Curso de verano
"San Francisco en la Historia, Arte y Cultura
Española"

Acta 42 (2036)
84-93212165-48-5 (2038). XLII. Curso de verano
"San Francisco en la Historia, Arte y Cultura
Española"

Acta 43 (2037)
84-93212165-49-5 (2039). XLIII. Curso de verano
"San Francisco en la Historia, Arte y Cultura
Española"

Acta 44 (2038)
84-93212165-50-5 (2040). XLIV. Curso de verano
"San Francisco en la Historia, Arte y Cultura
Española"

Acta 45 (2039)
84-93212165-51-5 (2041). XLV. Curso de verano
"San Francisco en la Historia, Arte y Cultura
Española"

Acta 46 (2040)
84-93212165-52-5 (2042). XLVI. Curso de verano
"San Francisco en la Historia, Arte y Cultura
Española"

Acta 47 (2041)
84-93212165-53-5 (2043). XLVII. Curso de verano
"San Francisco en la Historia, Arte y Cultura
Española"

Acta 48 (2042)
84-93212165-54-5 (2044). XLVIII. Curso de verano
"San Francisco en la Historia, Arte y Cultura
Española"

Acta 49 (2043)
84-93212165-55-5 (2045). XLIX. Curso de verano
"San Francisco en la Historia, Arte y Cultura
Española"

Acta 50 (2044)
84-93212165-56-5 (2046). L. Curso de verano
"San Francisco en la Historia, Arte y Cultura
Española"

Acta 51 (2045)
84-93212165-57-5 (2047). LI. Curso de verano
"San Francisco en la Historia, Arte y Cultura
Española"

Acta 52 (2046)
84-93212165-58-5 (2048). LII. Curso de verano
"San Francisco en la Historia, Arte y Cultura
Española"

Acta 53 (2047)
84-93212165-59-5 (2049). LIII. Curso de verano
"San Francisco en la Historia, Arte y Cultura
Española"

Acta 54 (2048)
84-93212165-60-5 (2050). LIV. Curso de verano
"San Francisco en la Historia, Arte y Cultura
Española"

Acta 55 (2049)
84-93212165-61-5 (2051). LV. Curso de verano
"San Francisco en la Historia, Arte y Cultura
Española"

Acta 56 (2050)
84-93212165-62-5 (2052). LVI. Curso de verano
"San Francisco en la Historia, Arte y Cultura
Española"

Acta 57 (2051)
84-93212165-63-5 (2053). LVII. Curso de verano
"San Francisco en la Historia, Arte y Cultura
Española"

Acta 58 (2052)
84-93212165-64-5 (2054). LVIII. Curso de verano
"San Francisco en la Historia, Arte y Cultura
Española"

Acta 59 (2053)
84-93212165-65-5 (2055). LIX. Curso de verano
"San Francisco en la Historia, Arte y Cultura
Española"

Acta 60 (2054)
84-93212165-66-5 (2056). LX. Curso de verano
"San Francisco en la Historia, Arte y Cultura
Española"

Acta 61 (2055)
84-93212165-67-5 (2057). LXI. Curso de verano
"San Francisco en la Historia, Arte y Cultura
Española"

Acta 62 (2056)
84-93212165-68-5 (2058). LXII. Curso de verano
"San Francisco en la Historia, Arte y Cultura
Española"

Acta 63 (2057)
84-93212165-69-5 (2059). LXIII. Curso de verano
"San Francisco en la Historia, Arte y Cultura
Española"

Acta 64 (2058)
84-93212165-70-5 (2060). LXIV. Curso de verano
"San Francisco en la Historia, Arte y Cultura
Española"

Acta 65 (2059)
84-93212165-71-5 (2061). LXV. Curso de verano
"San Francisco en la Historia, Arte y Cultura
Española"

Acta 66 (2060)
84-93212165-72-5 (2062). LXVI. Curso de verano
"San Francisco en la Historia, Arte y Cultura
Española"

Acta 67 (2061)
84-93212165-73-5 (2063). LXVII. Curso de verano
"San Francisco en la Historia, Arte y Cultura
Española"

Acta 68 (2062)
84-93212165-74-5 (2064). LXVIII. Curso de verano
"San Francisco en la Historia, Arte y Cultura
Española"

Acta 69 (2063)
84-93212165-75-5 (2065). LXIX. Curso de verano
"San Francisco en la Historia, Arte y Cultura
Española"

Acta 70 (2064)
84-93212165-76-5 (2066). LXX. Curso de verano
"San Francisco en la Historia, Arte y Cultura
Española"

Acta 71 (2065)
84-93212165-77-5 (2067). LXXI. Curso de verano
"San Francisco en la Historia, Arte y Cultura
Española"

Acta 72 (2066)
84-93212165-78-5 (2068). LXXII. Curso de verano
"San Francisco en la Historia, Arte y Cultura
Española"

Acta 73 (2067)
84-93212165-79-5 (2069). LXXIII. Curso de verano
"San Francisco en la Historia, Arte y Cultura
Española"

Acta 74 (2068)
84-93212165-80-5 (2070). LXXIV. Curso de verano
"San Francisco en la Historia, Arte y Cultura
Española"

Acta 75 (2069)
84-93212165-81-5 (2071). LXXV. Curso de verano
"San Francisco en la Historia, Arte y Cultura
Española"

Acta 76 (2070)
84-93212165-82-5 (2072). LXXVI. Curso de verano
"San Francisco en la Historia, Arte y Cultura
Española"

Acta 77 (2071)
84-93212165-83-5 (2073). LXXVII. Curso de verano
"San Francisco en la Historia, Arte y Cultura
Española"

Acta 78 (2072)
84-93212165-84-5 (2074). LXXVIII. Curso de verano
"San Francisco en la Historia, Arte y Cultura
Española"

Acta 79 (2073)
84-93212165-85-5 (2075). LXXIX. Curso de verano
"San Francisco en la Historia, Arte y Cultura
Española"

Acta 80 (2074)
84-93212165-86-5 (2076). LXXX. Curso de verano
"San Francisco en la Historia, Arte y Cultura
Española"

Acta 81 (2075)
84-93212165-87-5 (2077). LXXXI. Curso de verano
"San Francisco en la Historia, Arte y Cultura
Española"

Acta 82 (2076)
84-93212165-88-5 (2078). LXXXII. Curso de verano
"San Francisco en la Historia, Arte y Cultura
Española"

Acta 83 (2077)
84-93212165-89-5 (2079). LXXXIII. Curso de verano
"San Francisco en la Historia, Arte y Cultura
Española"

Acta 84 (2078)
84-93212165-90-5 (2080). LXXXIV. Curso de verano
"San Francisco en la Historia, Arte y Cultura
Española"

Acta 85 (2079)
84-93212165-91-5 (2081). LXXXV. Curso de verano
"San Francisco en la Historia, Arte y Cultura
Española"

Acta 86 (2080)
84-93212165-92-5 (2082). LXXXVI. Curso de verano
"San Francisco en la Historia, Arte y Cultura
Española"

Acta 87 (2081)
84-93212165-93-5 (2083). LXXXVII. Curso de verano
"San Francisco en la Historia, Arte y Cultura
Española"

Acta 88 (2082)
84-93212165-94-5 (2084). LXXXVIII. Curso de verano
"San Francisco en la Historia, Arte y Cultura
Española"

Acta 89 (2083)
84-93212165-95-5 (2085). LXXXIX. Curso de verano
"San Francisco en la Historia, Arte y Cultura
Española"

Acta 90 (2084)
84-93212165-96-5 (2086). LXXXX. Curso de verano
"San Francisco en la Historia, Arte y Cultura
Española"

Acta 91 (2085)
84-93212165-97-5 (2087). LXXXXI. Curso de verano
"San Francisco en la Historia, Arte y Cultura
Española"

Acta 92 (2086)
84-93212165-98-5 (2088). LXXXXII. Curso de verano
"San Francisco en la Historia, Arte y Cultura
Española"

Acta 93 (2087)
84-93212165-99-5 (2089). LXXXXIII. Curso de verano
"San Francisco en la Historia, Arte y Cultura
Española"

Acta 94 (2088)
84-93212165-100-5 (2090). LXXXXIV. Curso de verano
"San Francisco en la Historia, Arte y Cultura
Española"

Acta 95 (2089)
84-93212165-101-5 (2091). LXXXXV. Curso de verano
"San Francisco en la Historia, Arte y Cultura
Española"

Acta 96 (2090)
84-93212165-102-5 (2092). LXXXXVI. Curso de verano
"San Francisco en la Historia, Arte y Cultura
Española"

Acta 97 (2091)
84-93212165-103-5 (2093). LXXXXVII. Curso de verano
"San Francisco en la Historia, Arte y Cultura
Española"

Acta 98 (2092)
84-93212165-104-5 (2094). LXXXXVIII. Curso de verano
"San Francisco en la Historia, Arte y Cultura
Española"

Acta 99 (2093)
84-93212165-105-5 (2095). LXXXXIX. Curso de verano
"San Francisco en la Historia, Arte y Cultura
Española"

Acta 100 (2094)
84-93212165-106-5 (2096). LXXXXX. Curso de verano
"San Francisco en la Historia, Arte y Cultura
Española"

Acta 101 (2095)
84-93212165-107-5 (2097). LXXXXXI. Curso de verano
"San Francisco en la Historia, Arte y Cultura
Española"

Acta 102 (2096)
84-93212165-108-5 (2098). LXXXXXII. Curso de verano
"San Francisco en la Historia, Arte y Cultura
Española"

Acta 103 (2097)
84-93212165-109-5 (2099). LXXXXXIII. Curso de verano
"San Francisco en la Historia, Arte y Cultura
Española"

Acta 104 (2098)
84-93212165-110-5 (2010). LXXXXXIV. Curso de verano
"San Francisco en la Historia, Arte y Cultura
Española"

Acta 105 (2099)
84-93212165-111-5 (2011). LXXXXXV. Curso de verano
"San Francisco en la Historia, Arte y Cultura
Española"

Acta 106 (2010)
84-93212165-112-5 (2012). LXXXXXVI. Curso de verano
"San Francisco en la Historia, Arte y Cultura
Española"

Acta 107 (2011)
84-93212165-113-5 (2013). LXXXXXVII. Curso de verano
"San Francisco en la Historia, Arte y Cultura
Española"

Acta 108 (2012)
84-93212165-114-5 (2014). LXXXXXVIII. Curso de verano
"San Francisco en la Historia, Arte y Cultura
Española"

Acta 109 (2013)
84-93212165-115-5 (2015). LXXXXXIX. Curso de verano
"San Francisco en la Historia, Arte y Cultura
Española"

Acta 110 (2014)
84-93212165-116-5 (2016). LXXXXXX. Curso de verano
"San Francisco en la Historia, Arte y Cultura
Española"

Acta 111 (2015)
84-93212165-117-5 (2017). LXXXXXXI. Curso de verano
"San Francisco en la Historia, Arte y Cultura
Española"

Acta 112 (2016)
84-93212165-118-5 (2018). LXXXXXXII. Curso de verano
"San Francisco en la Historia, Arte y Cultura
Española"

Acta 113 (2017)
84-93212165-119-5 (2019). LXXXXXXIII. Curso de verano
"San Francisco en la Historia, Arte y Cultura
Española"

MANUEL PELÁEZ DEL ROSAL
DIRECCIÓN Y EDICIÓN

**EL FRANCISCANISMO:
IDENTIDAD Y PODER**

**Libro homenaje
al P. Enrique Chacón cabello, ofm**



**ASOCIACIÓN HISPÁNICA
DE ESTUDIOS FRANCISCANOS**



CÓRDOBA, 2016



AHEF
Sede de Priego de Córdoba

MANUEL PELÁEZ DEL ROSAL (Dir. y ed)

XXI CURSO DE VERANO y CONGRESO INTERNACIONAL

Primera Edición:

Julio, 2016

Páginas:

1038; tamaño 17 x 24 cm; resolución: 150 - 200 ppp.

Tipografía:

Texto realizado en tipo Times New Román 10 pts., notas y cabeceras en 8 pts.

Papel:

Estucado de 115 grs.

Encuadernación:

Rústica, cosido con hilo vegetal y cubierta plastificada

Motivo de la cubierta

Arquería del claustro bajo y alto del antiguo convento de San Francisco de Priego de Córdoba
(Hoy: Hotel-Hospedería San Francisco)

Motivo de la contracubierta:

Patente del año 2015

ISBN: ISBN: 978-84-938148-7-8

Depósito Legal: CO 862-2016

© Asociación Hispánica de Estudios Franciscanos (A.H.E.F.)

© Manuel Peláez del Rosal

© El autor de cada artículo

Impresión: Podiprint

IMPRESO EN ESPAÑA - PRINTED IN SPAIN

ÍNDICE

	Págs.
<i>Presentación</i> , por M. Peláez del Rosal	7
PONENCIAS	17
Agustín Boadas Llavat <i>De chozas a mansiones. Notas a los asentamientos franciscanos españoles</i>	19
Pedro Galera Andreu <i>Arquitectura y ciudad en el franciscanismo</i>	87
Juan Luis López-Guadalupe Muñoz <i>Aproximación al devocionario cofrade franciscano (siglos XVI-XVIII): Hermandades y cofradías en los conventos franciscanos de Granada</i>	97
María del Mar Graña Cid <i>Berenguela I y Fernando III, promotores de las Órdenes mendicantes en Castilla</i>	119
Salvador Rodríguez Becerra <i>La pastoral franciscana y la religiosidad andaluza</i>	143
Ana Sanz de Bremond y Mayans <i>Economía conventual franciscana: sindicatura, bienes y rentas</i>	161
Sabina de Cavi <i>Patronato real per l'ordine dei francescani nell'Italia spagnuola</i>	183
COMUNICACIONES	189
Alberto Aguilera & Manuel Gracia <i>El obispo franciscano fray Manuel de Mimbela y Morlans y su mecenazgo en el convento de San Francisco de la ciudad de Borja (Zaragoza)</i>	191
Albertina Belo <i>Surgimento e implantaçao de frades franciscanos em Coimbra</i>	209

Antonio Adamuz Ruiz <i>Sor María Jesús de Ágreda: la presencia de su obra en los conventos de Córdoba durante los siglos XVII-XVIII</i>	225
Antonio Adamuz Ruiz <i>Las obras devocionales de Fray Diego José de Cádiz en algunos conventos de clausura femenina de Córdoba</i>	243
Carolina Yeveth Aguilar García <i>Regulares, clérigos seculares y seglares hermanados. El papel de la tercera orden franciscana en la ciudad de México del siglo XVIII</i>	259
Juan Aranda Doncel <i>El Beato Diego José de Cádiz y las misiones populares de la hermandad cordobesa de la Esperanza y Santo Cielo de la Salvación de las Almas</i>	271
Ana Assis Pacheco <i>Presença franciscana em Cusco: Arquitectura & Arte</i>	287
Laura Canabal Rodríguez <i>La reforma franciscana entre las monjas del siglo XV La nueva Orden de la Inmaculada Concepción</i>	297
Laura Canabal Rodríguez <i>Beaterio y convento. Origen, evolución y desarrollo de las comunidades regulares de la Orden Franciscana en Toledo</i>	317
Gloria Centeno Carnero <i>Beato Ceferino Giménez Malla “El Pelé” de la T.O.F. mártir de la Fe</i>	331
Antonio Cruz Casado <i>En los límites de la heterodoxia: el capuchino fray Antonio de Fuentelapeña (1628 - c.1702)</i>	335
Isidro Díaz Jiménez <i>Noticias del convento de Consolación (Terceros Franciscanos) de Sevilla en el siglo XIX</i>	341
Manuel Domínguez Lara & Manuel Morales Morales <i>Teatro en las Romerías de Aguas Santas</i>	369
Cristina Célia Fernandes <i>São Gualter: o primeiro franciscano vimaranense e padroeiro de Guimarães ou os milagres que todos esqueceram</i>	373
Ángela Matilde Fernández Pérez <i>Las particularidades de la arquitectura franciscana en la Nueva España. El caso del obispado de San Joseph de Yucatán</i>	393

Virgolino Ferreira Jorge & María Angelica da Silva <i>O antigo sistema hidráulico do Convento Franciscano de Penedo</i> <i>(Alagoas, Brasil)</i>	415
Antonio Luis Galiano Pérez <i>LA VOT de san Francisco del convento de Santa Ana de Orihuela,</i> <i>en los primeros años posteriores (1884-1900) a la reforma de la regla</i>	427
Antonio Gil Albarracín Estrategias franciscanas en el Oriente andaluz: el caso de Almería	447
Antonio Gil Albarracín El Hospital de San José y los proyectos de fundación franciscana en Huércal-Overa (Almería)	473
Francisco Javier Gutiérrez Núñez <i>Cristóbal García de Segovia y el patronato de la Sacristía Mayor</i> <i>del Convento de San Francisco Casa Grande de Sevilla (1688-1692)</i>	493
Salvador Hernández González & Francisco Javier Gutiérrez Núñez <i>Relaciones de la comunidad franciscana de San Diego de Alcalá</i> <i>y la Hermandad del Silencio (Sevilla, 1819)</i>	521
Nere Jone Intxaustegui <i>Fundación conventual en el País Vasco</i>	541
Antonio Luis Jiménez Barranco <i>El franciscano Miguel de Aguilar (1655-1729), predicador</i> <i>y escritor montillano de la seráfica provincia de Granada</i>	559
Antonio Luis Jiménez Barranco <i>El sepulcro de los marqueses de Priego en el convento</i> <i>de San Lorenzo de Montilla. A propósito</i> <i>del bicentenario de su traslado</i>	569
Manuel Jiménez Pulido <i>La oligarquía como protectora conventual.</i> <i>El linaje Cárdenas y Guzmán,</i> <i>patrono de la provincia de la Tercera Orden Regular</i> <i>del arcángel S. Miguel de Andalucía</i>	599
Jorge Jordán Fernández <i>Algunas noticias acerca de la efímera restauración del convento franciscano</i> <i>de Morón de la Frontera (Sevilla) entre 1885 y 1893</i>	617
Juan Ignacio Jurado-Centurión López <i>Los Franciscanos y la evangelización novohispana: política lingüística:</i> <i>de la desobediencia a las lenguas generales</i>	633

María Soledad Lázaro Damas <i>Capillas, patronos y devociones en el convento de San Francisco de Jaén</i>	657
Juan Luque Carrillo <i>La portada al compás del convento de Santa Isabel de los Ángeles de Córdoba: estudio histórico-artístico</i>	681
Juan Luque Carrillo <i>Fray Antonio de Córdoba y la teología castellana del siglo XVI</i>	693
Macarena Moralejo Ortega <i>El beato Fray Juan Bautista Lucarelli (Tavullia, 1540- Nápoles 1604): Viajes por Extremo Oriente, América y Europa. Federico Zuccari como primer ideólogo de la representación pictórica del beato en la iglesia de San Francisco de Pesaro (Italia) de Federico Zuccari en el año 1592</i>	701
José Morales García <i>Huellas de la presencia franciscana en la religiosidad popular de Álora. Los franciscanos en Flores</i>	713
Antonio Moreno Hurtado <i>Fray Alonso de Pedraza, obispo de Palencia y conde de Pernía</i>	721
Isabel Norton <i>Implantação capucha na cidade: da Metropole ao Brasil colonial</i>	727
Manuel Peláez del Rosal <i>El abad de Alcalá la Real fray Manuel María Trujillo y Jurado: Nuevos documentos para su biografía</i>	745
Alejandra Pimentel Calvo <i>Templo de San Francisco y la Tercera Orden (Ciudad de Oaxaca)</i>	783
Eria Cristiane Pinheiro de Melo <i>As representações das mulheres na Crónica da Ordem dos Frades Menores</i>	803
Juan Antonio Prieto Sayagüés <i>La relegación de la orden franciscana por parte de la monarquía y su repunte en los ambientes nobiliarios durante el reinado de Juan II de Castilla</i>	819
José Joaquín Quesada Quesada <i>La desaparecida capilla de san Luis de los Caballeros en el Real Convento de San Francisco de Jaén. Lectura simbólica e ionográfica</i>	833
Francisco Javier Quintana <i>Libro de certificación de misas del convento de San Francisco de Gibraltar y de su capilla de la Inmaculada Concepción (1683)</i>	843

Héctor Ramos Silgado <i>Una visión de la Guerra de la Independencia a través de los sermones franciscanos.....</i>	877
Marion Reder Gadow <i>Ayer y hoy de una advocación franciscana en Málaga: La Divina Pastora</i>	899
Francisco Javier Rojo Alique <i>Arquitectura franciscana y urbanismo medieval: el ejemplo de San Francisco de Palencia.....</i>	913
Teresa Ruiz Barrera <i>Entre el conocimiento y la ignorancia. Mecenazgo artístico de las V.O.T. franciscanas de Sevilla a la luz del Archivo de la O.F.S.A.S</i>	929
Miguel Vallecillo Martín, ofm <i>La provincia franciscana de Granada: Apuntes y datos para otro final</i>	953
Manuel Villegas Ruiz <i>Conventos descalzos de Loja y Priego: Bulas, privilegios y breves</i>	977
David Zafra Pinacho <i>Implantación de la Orden Franciscana en la zona norponiente del estado de Oaxaca, México</i>	999
INDICE	1025
CRÓNICA GRÁFICA	1030